

HYUNDAI



ПЫЛЕСОС БЫТОВОЙ
РУКОВОДСТВО ПО ЭКСПЛУАТАЦИИ

VACUUM CLEANER
INSTRUCTION MANUAL



ТҰРМЫСТЫҚ ШАҢСОРҒЫШ
ПАЙДАЛАНУ ЖӨНІНДЕГІ НҰСҚАУЛЫҚ

H-VCN01

www.hyundai-home.ru

Licensed by HYUNDAI Corporation, Korea



2. HYUNDAI

GB DESCRIPTION

1. Body
2. Dust Bowl
3. Release button of dust bowl lid for quick dust bowl emptying
4. Dust Bowl Lid
5. Dust Bowl Release Button
6. On/Off Switch
7. Cyclonic stainless steel filter
8. Floor Brush
9. Metal Stick With Handle
10. Cord And Plug
11. Clip
12. Stick Nozzle
13. Brush Nozzle
14. Crevice/furniture nozzle

RUS УСТРОЙСТВО ИЗДЕЛИЯ

1. Корпус
2. Контейнер для сбора пыли
3. Кнопка открытия дна контейнера для сбора пыли
4. Дно контейнера для сбора пыли
5. Кнопка фиксации контейнера для сбора пыли
6. Кнопка « Вкл./Выкл.»
7. Циклонический фильтр из нержавеющей стали
8. Универсальная насадка «пол-ковер»
9. Съёмная ручка-трость
10. Вилка и шнур питания
11. Зажим
12. Отверстие для трубки
13. Отверстие для щетки
14. Насадка «мебель-щель»

KZ СИПАТТАМА

1. Корпус
2. Шаң жинауға арналған сауыт
3. Шаң жинауға арналған сауытты ашатын батырма
4. Шаң жинауға арналған сауыттың түбі
5. Шаң жинауға арналған сауытты бекіту батырмасы
6. «Қосу/өшіру» түймешігі
7. Сүзгі
8. Шөтке
9. Түтікше
10. Қуат ашасы мен сымы
11. Қысқыш
12. Түтікшеге арналған саңылау
13. Шөткеге арналған саңылау
14. Саптамa “жиһаз/саңылау”

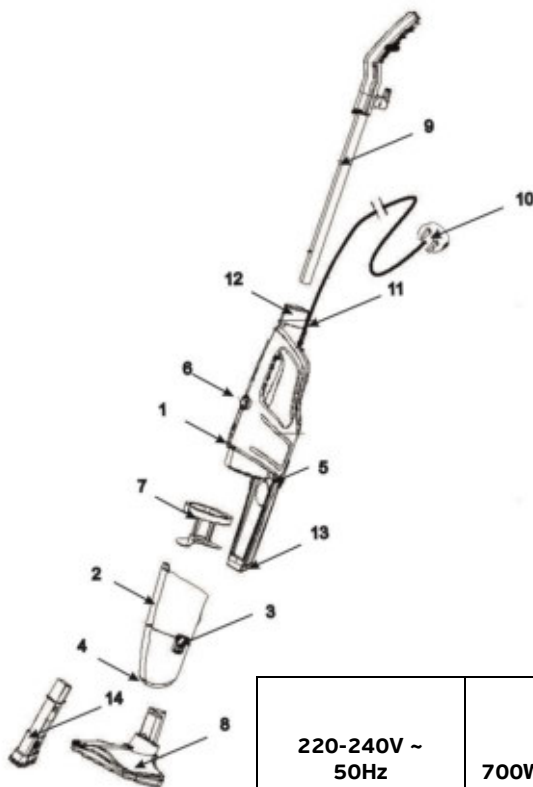

<p>220-240V ~ 50Hz Класс защиты II</p>	<p>700W</p>	<p>1.8/2.3kg</p>	<p>mm</p> <p>1100</p> <p>137</p> <p>238</p>
------------------------------------------------	-------------	------------------	---------------------------------------------



INSTRUCTION MANUAL

IMPORTANT SAFEGUARDS

- Read this instruction manual carefully to prevent any unit damage or injury when using.
- When using this appliance, basic precautions should always be followed:
- Before the first use of the appliance check that the voltage indicated on the rating label corresponds to the mains voltage in your home.
- To reduce the risk of electric shock, do not use outdoors or on wet surfaces. Do not immerse unit or cord in any liquids.
- Do not handle the plug with wet hands. Never switch off the appliance by pulling the cord.
- Do not let the cord hang over sharp edges or touch hot surfaces.
- Always unplug the appliance from the power supply when not in use and before servicing.
- Do not use appliance with damaged cord or other defects. Do not attempt to repair the appliance, adjust or replace any parts. In case of malfunction, contact the authorized service center for examination, repair, electrical or mechanical adjustment.
- To avoid deforming of plastic components of the appliance or fire accident, never leave the appliance exposed to direct sun light or near any heater.
- This appliance is not intended for use by persons (including children) with reduced physical, sensory or mental capabilities, or lack of experience and knowledge, unless they have been given supervision or instruction concerning use of the appliances by a person responsible for their safety.
- Children should be supervised to ensure that they do not play with the appliance.
- Do not put any object into air outlets. Do not use with outlet blocked. Keep free of dust, hair and anything that may reduce airflow.
- Be careful when cleaning on stairs.
- Before you start using the vacuum cleaner, please remove all large or sharp objects from the floor in order to prevent damage of the unit.
- CAUTION: To avoid voltage overload do not plug the unit and other powerful electrical appliances to the power supply at the same time.
- Never use the vacuum cleaner without filters.
- Do not use the appliance on wet surfaces. This unit does not absorb water.
- If you have cleaned the carpet with liquid detergent, let the carpet dry up completely before vacuuming it.
- Never use the appliance without dust bin. Replace the dust bin without delay if it is damaged.
- Do not attempt to repair, adjust or replace parts in the appliance. Repair the malfunctioning appliance in the nearest service center.
- If the product has been exposed to temperatures below 0 °C for some time it should be kept at room temperature for at least 2 hours before turning it on.

4.

HYUNDAI

- The manufacturer reserves the right to introduce minor changes into the product design without prior notice, unless such changes influence significantly the product safety, performance, and functions.
- Production date mentioned on the unit and/or on the packing materials and documentations.

VACCUUM CLEANER ASSEMBLY

- Unpack the device.
- Open the clip located on the motor unit and insert and connect the metallic stick into this opening. Secure the stick by closing the clip until it locks into place.
- Insert and connect the floor nozzle at the lower opening of the main body of the hand vacuum cleaner.
- Crevice/Furniture nozzle is for cleaning sofa, curtain or dust on the decorative surfaces, corners and between cushions. To clean furniture and decorative surfaces turn the nozzle in the arrow shown direction.

OPERATION

- To get started you need to lower the nozzle "floor-carpet", so she clung to the floor.
- Connect the plug of the device to the mains wall socket.
- Press the ON/OFF switch to activate the vacuum cleaner. To deactivate it press the ON/OFF switch once again.
- For cleaning of easy-available surfaces, car, furniture use vacuum cleaner without metal stick.
- To disassemble metal stick from the body of vacuum cleaner, open the clip and pull the stick upward.
- **WARNING!**
- Be sure to clean the container after each cleaning.
- Never use the vacuum cleaner without installed filter and with damaged or dirty filter. Otherwise, dust will fall into the motor and cause damage to the vacuum cleaner.
- Don't use the vacuum cleaner if the container is filled to the mark "MAX". When the container is filled, dirty air clogs up the vacuum cleaner filter and the engine can overheat and disable.
- Don't use the vacuum cleaner for cleaning of material debris such as cement, whitewash, plaster, metal shavings and etc. These particles cause to the engine damage.
- Don't wash vacuum cleaner parts in a dishwasher or a construction machine.

CLEANING AND MAINTENANCE

- Switch off your vacuum cleaner and disconnect the plug of the device from the mains wall socket.
- Remove the floor brush from the body of the vacuum cleaner by pulling it downward.
- Disconnect the metal stick.
- Disconnect dust bowl from the vacuum cleaner. For that press the dust bowl release button. Empty the dust bowl.
- Dust bowl can be opened without disassembling the dust bowl from the body of vacuum cleaner. For that press the dust bin lower lid release button. We recommend to empty dust bowl after each usage.

- Clean outer surface of the vacuum cleaner body with soft cloth with small amount of detergents which do not contain abrasives. NOTE: It is forbidden to submerge the device and the plug into the water of any flood.

FILTER CLEANING

- Fabric fibre filter and the cyclonic stainless steel filter (filtration system) must be cleaned regularly after every cleaning.
- Grasp the filter assembly from its center and remove the filter from the dust bowl by pulling it on.
- Rinse the filter under cool tap water and dry it.
- It is forbidden to dry the filter on radiators or by using other heating devices.
- Refit the filter into the vacuum cleaner.
- The filter should be checked regularly for signs of damage preferably after each cleaning task.
- NOTE: Do not switch the vacuum cleaner on without refitted filter as it may cause motor damage.

STORAGE

- Store the vacuum cleaner vertically.



The symbol on the unit, packing materials and/or documentations means used electrical and electronic units and battery's should not be tossed in the garbage with ordinary household garbage. These units should be passed to special receiving point.

For additional information about actual system of the garbage collection address to the local authority.

Valid utilization will help to save valuable resources and avoid negative work on the public health and environment.

RU

РУКОВОДСТВО ПО ЭКСПЛУАТАЦИИ МЕРЫ БЕЗОПАСНОСТИ

- Внимательно прочитайте данную инструкцию перед эксплуатацией прибора во избежание поломок при использовании. Неправильное обращение может привести к поломке изделия, нанести материальный ущерб или причинить вред здоровью пользователя.
- При эксплуатации прибора соблюдайте следующие меры предосторожности:
- Перед первоначальным включением проверьте, соответствуют ли технические характеристики, указанные на изделии, параметрам электросети.
- Использовать только в бытовых целях. Прибор не предназначен для промышленного применения.
- Не используйте прибор вне помещений и на влажных поверхностях.

- Во избежание поражения электрическим током и возгорания, не погружайте прибор и шнур питания в воду или другие жидкости. Если это произошло, НЕ БЕРИТЕСЬ за изделие, немедленно отключите его от электросети и обратитесь в Сервисный центр для проверки.
- Включайте прибор в электросеть только сухими руками; при отключении держитесь рукой за вилку, не тяните за шнур.
- Следите за тем, чтобы шнур питания не касался острых кромок и горячих поверхностей.
- Всегда отключайте прибор от электросети перед очисткой, а также, если он не используется.
- При повреждении шнура питания его замену, во избежание опасности, должен производить изготовитель или уполномоченный им сервисный центр, или аналогичный квалифицированный персонал.
- Не располагайте прибор вблизи источников тепла (радиаторов, обогревателей и др.) и не подвергайте его воздействию прямых солнечных лучей, так как это может вызвать деформацию пластмассовых деталей.
- Прибор не предназначен для использования лицами (включая детей) с пониженными физическими, чувственными или умственными способностями или при отсутствии у них опыта или знаний, если они не находятся под контролем или не проинструктированы об использовании прибора лицом, ответственным за их безопасность.
- Дети должны находиться под контролем для недопущения игры с прибором.
- Следите за тем, чтобы воздухопроводные отверстия не были заблокированы. Не допускайте попадания в них посторонних предметов (пыли, волос, одежды и др.).
- Будьте предельно осторожны при работе с пылесосом на лестницах.
- Перед началом работы уберите с пола все острые предметы, которые могут повредить контейнер для сбора пыли.
- **ВНИМАНИЕ:** Во избежание перегрузки сети питания, не подключайте изделие одновременно с другими мощными электроприборами к одной и той же линии электросети.
- Не включайте пылесос без установленных фильтров.
- Не чистите вашим пылесосом влажные поверхности. С его помощью нельзя удалять жидкости.
- Ковры, обработанные жидким очистителем, должны высохнуть до начала их чистки пылесосом.
- Никогда не работайте пылесосом без установленного или с повреждённым контейнером для сбора пыли.
- Не пытайтесь самостоятельно ремонтировать прибор или заменять какие-либо детали. При обнаружении неполадок обращайтесь в ближайший Сервисный центр.
- Если изделие некоторое время находилось при температуре ниже 0 °С, перед включением его следует выдержать в комнатных условиях не менее 2 часов.
- Производитель оставляет за собой право без дополнительного уведомления вносить незначительные изменения в конструкцию изделия, кардинально не влияющие на его безопасность, работоспособность и функциональность.
- Дата производства указана на изделии и/или на упаковке, а также в сопроводительной документации.

ПОДГОТОВКА К РАБОТЕ

- Распакуйте изделие.
- Откройте зажим, который находится в верхней части корпуса пылесоса. Вставьте трубку в специальное отверстие на верхней части корпуса. Закрепите трубку зажимом.
- Установите универсальную щетку в специальное отверстие на нижней части корпуса пылесоса.
- Так же вы можете использовать комбинированную насадку "мебель-щель", которая предназначена для чистки мягкой мебели, занавесок, декоративных поверхностей и труднодоступных мест (углов, щелей).

РАБОТА

- Во время вертикальной парковки (вне работы) установленная универсальная насадка «пол-ковёр» фиксируется для лучшей устойчивости прибора. Для начала работы нужно опустить насадку «пол-ковёр», чтобы она прижалась к полу.
- Перед началом работы вставьте вилку шнура питания в розетку электросети.
- Для включения пылесоса нажмите кнопку «Вкл./Выкл.», для выключения – нажмите её еще раз.
- Для чистки легкодоступных поверхностей, машины, мебели пользуйтесь пылесосом без трубки.
- Чтобы отсоединить трубку от корпуса пылесоса откройте зажим и потяните трубку вверх.
- **ВНИМАНИЕ:**
- Обязательно очищайте контейнер после каждой уборки.
- Никогда не включайте прибор без установленного фильтра, если фильтр поврежден или загрязнен. В противном случае пыль попадет в мотор и приведет к поломке устройства.
- Не используйте прибор, если контейнер заполнен до отметки "MAX". При заполненном контейнере, грязный воздух забивает фильтр пылесоса, в результате чего, двигатель перегревается и выходит из строя.
- Не используйте прибор для уборки строительного мусора (цемента, побелки, штукатурки, металлической стружки и т.д.). Данные частицы приводят к поломке двигателя.
- Не мойте детали пылесоса в посудомоечной или стиральной машине.

ОЧИСТКА И УХОД

- Выключите пылесос и отключите его от электросети.
- Снимите щетку с корпуса пылесоса, потянув ее вниз.
- Отсоедините трубку.
- Снимите контейнер для сбора пыли с пылесоса, для этого нажмите кнопку фиксации контейнера. Удалите мусор из контейнера.
- Мусор из контейнера можно удалить, не снимая контейнер с корпуса. Для этого нажмите кнопку открытия дна контейнера для сбора пыли. Рекомендуем освобождать контейнер от пыли после каждой уборки.
- Протрите внешнюю поверхность корпуса пылесоса мягкой тканью с добавлением моющего средства, не содержащего абразивных веществ. **ВНИМАНИЕ:** Запрещается погружать изделие и шнур питания в воду или любые жидкости.

8. | HUNDAI

ОЧИСТКА ФИЛЬТРА

- Тканевый фибра-фильтр и циклонический фильтр из нержавеющей стали (система фильтрации) следует очищать регулярно после каждой уборки.
- Осторожно отсоедините фильтр с системой фильтрации от пылесоса, потянув на себя.
- Промойте фильтр и систему фильтрации и высушите их.
- Запрещается сушить фильтр на батарее или с помощью других нагревательных приборов.
- Установите фильтр и систему фильтрации на прежнее место.
- Внимательно проверяйте, не поврежден ли фильтр и система фильтрации перед установкой.
- ВНИМАНИЕ: Не включайте пылесос без установленного фильтра, т.к. это может вывести электродвигатель из строя.

ХРАНЕНИЕ

- Установите пылесос вертикально.



Данный символ на изделии, упаковке и/или сопроводительной документации означает, что использованные электрические и электронные изделия и батарейки не должны выбрасываться вместе с обычными бытовыми отходами. Их следует сдавать в специализированные пункты приема.

Для получения дополнительной информации о существующих системах сбора отходов обратитесь к местным органам власти.

Правильная утилизация поможет сберечь ценные ресурсы и предотвратить возможное негативное влияние на здоровье людей и состояние окружающей среды, которое может возникнуть в результате неправильного обращения с отходами.

KZ

ПАЙДАЛАНУ ЖӨНІНДЕГІ НҰСҚАУЛЫҚ

- Құрметті сатып алушы! HUNDAI сауда таңбасының өнімін сатып алғаныңыз үшін және біздің компанияға сенім артқаныңыз үшін Сізге алғыс айтамыз. Іске пайдалану нұсқаулығында суреттелген техникалық талаптар орындалған жағдайда, HUNDAI компаниясы өзінің өнімдерінің жоғары сапасы мен сенімді жұмысына кепілдік береді.
- HUNDAI сауда таңбасының бұйымын тұрмыстық мұқтаждар шеңберінде пайдаланған және іске пайдалану нұсқаулығында келтірілген пайдалану ережелерін ұстанған кезде, бұйымның қызмет мерзімі бұйым тұтынушыға табыс етілген күннен бастап 2 (екі) жылды құрайды. Аталған шарттар орындалған жағдайда, бұйымның қызмет мерзімі өндіруші көрсеткен

мерзімнен айтарлықтай асуы мүмкін екеніне өндіруші тұтынушылардың назарын аударады.

ҚАУІПСІЗДІК ШАРАЛАРЫ

- Аспапты пайдаланған кезде бұзып алмас үшін оны пайдаланар алдында осы нұсқаулықты зейін салып оқып шығыңыз. Дұрыс қолданбау бұйымның бұзылуына әкеліп соғуы, материалдық нұқсан келтіруі немесе пайдаланушының денсаулығына зиян келтіруі мүмкін.
- Аспапты іске пайдаланған кезде төмендегі сақтық шараларын ұстаныңыз:
- Алғаш рет іске қосар алдында бұйымда көрсетілген техникалық сипаттамаларының электр желісінің параметрлеріне сәйкес келетін-келмейтінін тексеріңіз.
- Тек тұрмыстық мақсаттарда ғана пайдалану керек. Құрылғы өнеркәсіптік мақсатта қолдануға арналмаған.
- Аспапты үй-жайдың сыртында және ылғал беткі қабаттарда пайдалануға болмайды.
- Электр тоғы соғуына және от тұтануына жол бермеу үшін аспапты және қорек сымын суға немесе басқа сұйық заттарға матырмаңыз. Егер ондай жағдай орын алса, бұйымды ҰСТАМАҢЫЗ, оны дереу электр желісінен ажыратыңыз да, тексеру үшін Сервис орталығына хабарласыңыз.
- Аспапты электр желісіне тек құрғақ колмен қосыңыз; ағытқан кезде ашасынан ұстаныңыз, қорек бауынан ұстап тартпаңыз.
- Қорек бауының өткір ұштар мен ыстық беткі қабаттарға тимеуін қадағалаңыз.
- Аспапты тазалар алдында немесе егер оны пайдаланбасаңыз, электр желісінен әрқашан ажыратып қойыңыз.
- Қуат сымы бүлінген жағдайда, қатерден аулақ болу үшін оны ауыстыруды өндіруші немесе ол уәкілеттік берген сервис орталығы немесе соған ұқсас білікті қызметкер іске асыруға тиіс.
- Аспапты жылу көздеріне (радиаторларға, жылытқыштарға және т.с.с.) жақын қоймаңыз және оны тура түскен күн сәулесінің астында ұзақ уақыт қалдырмаңыз, себебі бұл оның пластмасса бөлшектерінің пішіннің бұзылуына әкелуі мүмкін.
- Дене, жүйке не болмаса ақыл-ой кемістігі бар, немесе осы құрылғыны қауіпсіз пайдалану үшін тәжірибесі мен білімі жеткіліксіз адамдардың (соның ішінде балалардың) қауіпсіздігі үшін жауап беретін адам қадағаламаса немесе құрылғыны пайдалану бойынша нұсқау бермесе, олардың бұл құрылғыны қолдануына болмайды.
- Балалар аспаппен ойнамауы үшін оларды үнемі қадағалап отыру керек.
- Ауа өткізетін саңылаулардың бітеліп қалмауын қадағалаңыз. Оларға бөгде заттардың (шаң, қыл-қыбыр, киім және т.с.с.) түсуіне жол бермеңіз.
- Шаңсорғышты сатылардың үстінде пайдаланған кезде аса абай болыңыз.
- Жұмысты бастамас бұрын, шаң жинайтын сауытты бұлдіруі мүмкін үшкір заттардың барлығын еденнен жинап алыңыз.
- ЕСКЕРТУ: Электр желісіне асқын жүк түсуіне жол бермес үшін бұйымды бір электр желісіне басқа қуатты электр аспаптарымен бір мезгілде жалғамаңыз.
- Сүзгілер орнатылмаған шаңсорғышты тоққа қоспаңыз.
- Шаңсорғышпен ылғал беткі қабаттарды тазалауға болмайды. Оның көмегімен сұйық заттарды кетіруге болмайды.
- Сұйық тазартқыш затпен тазаланған кілемдерді шаңсорғышпен тазаламас бұрын олар кебуге тиіс.

- Шаңсорғышқа шаң жинайтын сауыт орнатылмаған болса немесе ол бүлінген болса, оны ешқашан пайдалануға болмайды.
- Аспапты өз бетіңізбен жөндеуге немесе қандай да бір бөлшектерін ауыстыруға әрекет жасамңыз. Ақаулық анықталған жағдайда жақын жердегі Сервис орталығына хабарласыңыз.
- Егер бұйым біршама уақыт 0°С-тан төмен температурада тұрған болса, оны тоққа қосар алдында бөлме температурасында кем дегенде 2 сағат ұстау керек.
- Өндіруші қосымша ескертпестен бұйымның қауіпсіздігіне, жұмыс өнімділігі мен жұмыс мүмкіндіктеріне түбегейлі әсер етпейтін болмашы өзгерістерді оның құрылмасына енгізу құқығын өзінде қалдырады.
- Жасап шығарылған күні бұйымда және (немесе) қаптамасында, сондай-ақ ілеспе құжаттамада көрсетілген.

ЖҰМЫСҚА ДАЙЫНДАУ

- Бұйымды қораптан алыңыз.
- Шаңсорғыштың корпусының үстіңгі жағында орналасқан қапсырманы ашыңыз. Түтікшені корпустың үстіңгі жағындағы арнайы ұяшыққа кіргізіңіз. Түтікшені қапсырмамен бекітіңіз.
- Әмбебап шөткені корпусының астыңғы жағындағы арнайы ұяшыққа орнатыңыз.
- "Жиһаз/саңылау" құрамдастырылған қондырмасы: – жұмсақ жиһаз, перде, сәнді заттардың беткі қабатын және жету қиын жерлерді (бұрыштар, саңылаулар) тазалауға арналған. Жиһазды, сәнді заттардың үстіңгі бетін тазалау үшін қондырманы жебешемен көрсетілген бағытта бұрыңыз.

ЖҰМЫСЫ

- Жұмысты бастау үшін керек, түсіру керек насадку "еден-кілем", ол прижалась еденге.
- Жұмысын бастамас бұрын қуат сымының ашасын электр желісінің розеткасына сұғыңыз.
- Шаңсорғышты іске қосу үшін «Вкл./Выкл» (қосу/өшіру) түймесін басыңыз, өшіру үшін оны тағы бір рет басыңыз.
- Оңай қол жететін беткі қабаттарды, машинаны, жиһазды тазалау үшін шаңсорғышты түтікшесіз пайдаланыңыз.
- Түтікшені шаңсорғыштың корпусынан ағытып алу үшін қапсырманы ашыңыз да, түтікшені жоғары қарай тартыңыз.
- ЕСКЕРТУ:
- Тазалағаннан кейін әр кез сауытты міндетті түрде тазартыңыз.
- Сүзгі орнатылмаған болса, сондай-ақ сүзгі бүлінген немесе ластанған болса, аспапты ешқашан да қолдануға болмайды. Ондай жағдайда пайдалансаңыз, қозғалтқышқа шаң түседі де, құрылғының бұзылуына әкеледі
- Егер сауыт "МАХ" белгісіне дейін толы болса, аспапты пайдалануға болмайды. Сауыт толып кеткен кезде, лас ауа шаңсорғыштың сүзгісін бітеп, соның нәтижесінде қозғалтқыш асқын қызып кетеді де, істен шығады.
- Аспапты құрылыс қокысын (цемент, әк, сылақ, металл жоңқа және т.с.с.) жинау үшін пайдалануға болмайды. Ондай ұсақ заттар қозғалтқыштың бұзылуына әкеледі
- Шаңсорғыштың бөлшектерін ыдыс жуғыш немесе кір жуғыш машинада жууға болмайды

ТАЗАЛАУ ЖӘНЕ КҮТІП ҰСТАУ

- Шаңсорғышты өшіріңіз де, электр желісінен ажыратыңыз.

- Шөткені төмен қарай тарту арқылы оны шаңсорғыштың корпусынан ағытып алыңыз.
- Түтікшені ағытып алыңыз.
- Шаң жинауға арналған сауытты шаңсорғыштан алыңыз, бұл үшін сауыттың бекіткіш батырмасын басыңыз. Сауыттан қоқысты алып тастаңыз.
- Сауытты корпустан алып шықпастан-ақ ондағы қоқысты алып тастауға болады. Бұл үшін шаң жинауға арналған сауытты сауытты батырманы басыңыз. Үйді жинаған сайын сауытты шаңнан босатып отыруды ұсынамыз.
- Шаңсорғыштың корпусының сыртқы бетін құрамында түрпілі заттары жоқ жуғыш зат қосылған жұмсақ шүберекпен сүртіңіз. ЕСКЕРТУ: Бұйымды және қорек сымын суға немесе басқа сұйық заттарға малуға тыйым салынады.

СҮЗГІНІ ТАЗАЛАУ

- Мата фибра-сүзгі және циклонический тот баспайтын болаттан жасалған сүзгі (сүзу жүйесі) үнемі тазалап отыру керек әрбір жинаудан кейін.
- Сүзгілеу жүйесі бар сүзгіні өзіңізге қарай тартып, шаңсорғыштан еппен ағытып алыңыз.
- Сүзгіні және сүзгілеу жүйесін жуыңыз да, жақсылап құрғатыңыз.
- Сүзгіні батареяның үстіне қойып немесе басқа жылыту аспаптарының көмегімен құрғатуға тыйым салынады.
- Сүзгіні және сүзгілеу жүйесін бұрынғы орнына қойыңыз.
- Орнатардан бұрын сүзгі мен сүзгілеу жүйесінің бүлінбегенін мұқият тексеріңіз.
- ЕСКЕРТУ: Шаңсорғышты орнатылған сүзгісіз іске қоспаңыз, себебі бұл электр қозғалтқышты істен шығаруы мүмкін.

САҚТАЛУЫ

- Шаңсорғышты тігінен орнатыңыз.



Бұйымда, қаптамада және (немесе) ілеспе құжаттамада көрсетілген осы таңба пайдаланылған электрлік және электрондық бұйымдар мен батареяларды әдеттегі тұрмыстық қалдықтармен бірге қоқысқа тастауға болмайды дегенді білдіреді. Оларды мамандандырылған қабылдау орындарына тапсыру керек.

Қолданыстағы қалдық жинау жүйелері туралы қосымша ақпарат алу үшін жергілікті билік органдарына хабарласыңыз.

Дұрыс кәдеге жарату бағалы ресурстарды сақтап қалуға және қалдықтарды дұрыс қолданбаудың нәтижесінде пайда болуы мүмкін, адамдардың денсаулығы мен қоршаған ортаның жағдайына ықтимал теріс ықпалды болдырмауға көмектесуі мүмкін.

12.

HYUNDAI

Licensed by HYUNDAI Corporation, Korea