

Canon

Макросъемочные объективы

EF50 мм f/2,5 Compact macro

EF100 мм f/2,8 Macro

Инструкция

Элементы объектива

- 1 Шкала увеличения (при нормальном режиме)
- 2 Шкала расстояний
- 3 Шкала глубины резкости
- 4 Шкала увеличения с комплектованным конвертером натуральной величины EF (только для EF50 мм f/2,5)
- 5 Индекс расстояний
- 6 Фокусирующее кольцо
- 7 Переключатель режима фокусировки
- 8 Индекс крепления объектива
- 9 Контакты
- 10 Переключатель выбора диапазона расстояний фокусировки (Только для объектива EF100 мм f/2,8 Macro)

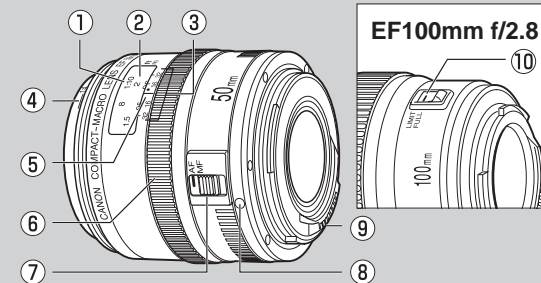

Благодарим Вас за покупку изделия компании Canon.

Объектив EF50 мм f/2,5 Compact macro успешно применяется для фотосъемки в стандартных условиях, а также для съемки крупным планом 1/2х (0,5х). Это стандартный макросъемочный объектив, применяемый для фотокамеры EOS. Съемка в натуральную величину (1х) обеспечивается также с конвертером натуральной величины EF на съемку в натуральную величину, который выпускается фирмой отдельно. Выпускаемый фирмой Canon объектив EF100 мм f/2,8 – макросъемочный телеобъектив, который позволяет съемку крупным планом в натуральную величину.

⚠ Меры предосторожности

1. Не смотрите через объектив или через фотокамеру на солнце или яркий источник сильного света. Это может привести к потере зрения. Особенно опасно смотреть на солнце прямо через объектив.
2. Не оставляйте объектив или фотокамеру со смонтированным на ней объективом под прямыми лучами солнечного света со снятым колпачком объектива. Соблюдение этого правила необходимо, чтобы предохранить объектив от концентрации и усиления света солнечных лучей, которые могут вызвать возгорание и пожар.

⚠ Предосторожности при обращении с объективом

При перемещении объектива из холодных условий в теплую обстановку на поверхности линз и на внутренних деталях может сконденсироваться влага. В целях предотвращения конденсации влаги в таких случаях перед переносом объектива в теплую обстановку сначала поместите его в герметичный пластиковый пакет. Затем выньте объектив после того, как он постепенно нагреется. Выполняйте аналогичную процедуру при переносе объектива из теплых условий окружающей среды в холодные.

1. Подсоединение и отсоединение объектива

- За более подробной информацией о подсоединении и отсоединении объектива обращайтесь к инструкции по пользованию фотокамерой.
- После отсоединения объектива размещайте его задней стороной (сторона крепления к фотокамере) вверх, чтобы предотвратить появление царапин на поверхности линзы или повреждение контактов.
 - Загрязнение контактов, царапины или жирные отпечатки пальцев на контактах могут привести к коррозии контактов или плохому (ошибочному) контакту. Это может вызвать ошибки в работе фотокамеры и объектива.
 - При загрязнении контактов или наличии на них жирных отпечатков пальцев протрите контакты мягкой тканью.
 - После снятия объектива с фотокамеры необходимо надеть пылезащитный колпачок. При надевании пылезащитного колпачка надо совместить индекс крепления объектива с индексом O пылезащитного колпачка, и поверните его в направлении по часовой стрелке. Для снятия его надо выполнить указанные операции в обратном порядке.

2. Выбор режима фокусировки

Для съемки в режиме автофокусировки (AF) установите переключатель режимов фокусировки в положение AF . Для съемки в режиме ручной фокусировки (MF) установите переключатель режимов фокусировки в положение MF и настройте фокусировку, поворачивая фокусирующее кольцо.

- Не касайтесь вращающихся элементов объектива во время работы автофокусировки.

3. Переключение диапазона расстояний фокусировки (Только для объектива EF100 мм f/2,8 Macro)

FULL: обеспечивается съемка в диапазоне расстояний фокусировки от 0,31 м (Минимальное расстояние фокусировки) до бесконечности ∞ при нормальных условиях съемки .
LIMIT: обеспечивается съемка в диапазоне расстояний фокусировки от 0,31 м (натуральной величины) до 0,57 м (0,25х) при съемке крупным планом.

4. Фотографирование крупным планом (Макрофотосъемка)

Фотосъемка крупным планом осуществляется до максимального увеличения 0,5х для EF50 мм f/2,5 Compact macro, и до увеличения 1х (натуральной величины) для EF100мм f/2,8 Macro. Фокусное расстояние представляет собой расстояние между снимаемым объектом и плоскостью пленки. При выполнении фокусировки Вы можете задать приоритет кадрирования или увеличения.

[Приоритет кадрирования]

Наводя фотокамеру через видоискатель и выполняя кадрирование объекта, выполняйте фокусировку в режиме автоматической AF или ручной MF фокусировки.

[Приоритет увеличения]

- (1) Установите переключатель режима фокусировки на объективе в режим ручной фокусировки MF.
- (2) Задайте увеличение. Сверяясь со значениями на шкале расстояний на объективе, поверните кольцо фокусировки до желаемого увеличения.
- (3) Настройте фокусировку на объекте. Смотря на объект через видоискатель, перемещайте фотокамеру вперед или назад, чтобы найти лучшую позицию фокусировки.
- (4) Выполните тонкую настройку фокусировки. Для корректировки и выполнения тонкой настройки фокусировки поворачивайте кольцо фокусировки.
 - Поскольку макроснимки имеют очень ограниченную глубину резкости, для получения должной резкости тщательно выполняйте фокусировку.
 - Чтобы предотвратить дрожание фотокамеры, рекомендуется использовать дистанционный переключатель и штатив (продаются отдельно).
 - Чтобы проверить глубину резкости, нажмите кнопку предварительного просмотра глубины резкости.

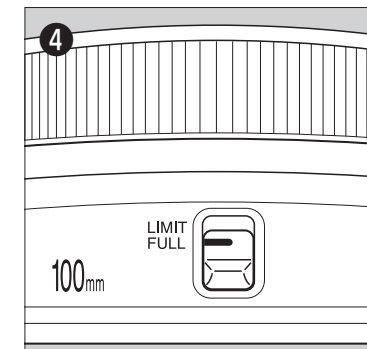
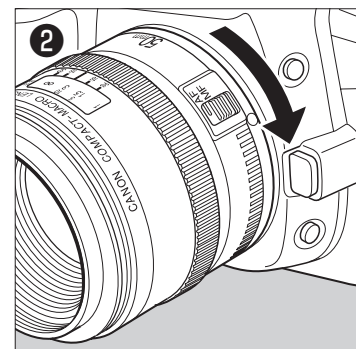
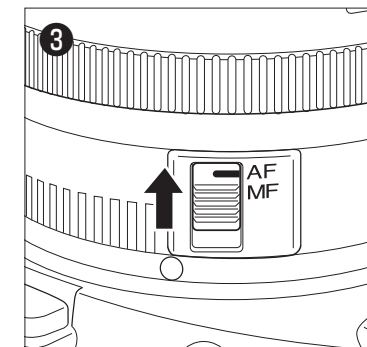
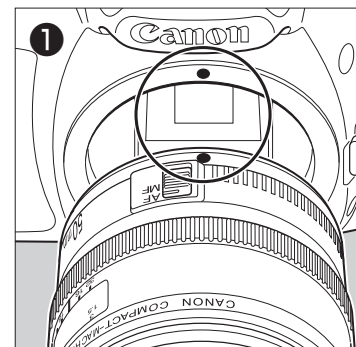

5. Настройка экспозиции

Во время выполнения фотосъемки с системой экспозамера TTL не требуется компенсации экспозиции для замера света, проходящего через объектив.

При использовании системы экспозамера TTL, AE (автоматическая экспозиция) возможна на всех расстояниях фокусировки. Перед тем как сделать снимок, просто установите желаемый режим фотосъемки, затем проверьте выдержку затвора и значение диафрагмы.

Если Вы пользуетесь внешним ручным экспонометром для настройки экспозиции, Вы должны учитывать значения фактора экспозиции, указанные в следующей таблице.

Только для объектива EF50 мм f/2,5 Compact macro

Увеличение	1:10	1:8	1:6	1:5	1:4	1:3	1:2,5	1:2
Эффективное f/Число	1,21	1,27	1,36	1,44	1,56	1,78	1,96	2,25
Фактор экспозиции (ступени)	в 1/2 стопа		0		+1/2		+1,0	
	в 1/3 стопа		0		+2/3		+1 1/3	

EF50 мм f/2,5 с конвертером натуральной величины EF

Увеличение	1:4	1:2	1:1,5	1:1,2	1:1
Эффективное f/Число	1,64	1,87	2,16	2,49	2,86
Фактор экспозиции (ступени)	в 1/2 стопа		+1/2		+1 1/2
	в 1/3 стопа		+2/3		+1 2/3

макросьемочный объектив EF100 мм f/2,8

Увеличение	1:4	1:3	1:2,5	1:2	1:1,5	1:1
Эффективное f/Число	1,44	1,61	1,76	1,99	2,41	3,38
Фактор экспозиции (ступени)	в 1/2 стопа		+1/2		+1,0	
	в 1/3 стопа		+1/3		+2,0	
			+1/3		+1 2/3	

- Правильное значение экспозиции при фотосъемке крупным планом в значительной степени зависит от объекта съемки. Поэтому рекомендуется делать несколько снимков одного и того же объекта при разных значениях экспозиции.
- Во время выполнения фотосъемки крупным планом рекомендуется использовать режим фотосъемки с автоэкспозицией при приоритете диафрагмы (Av) или ручной режим (M), поскольку в этих режимах легче отрегулировать глубину поля и экспозицию.

6. Шкала глубины резкости

Глубина резкости - это диапазон пространства (расстояния) спереди и сзади плоскости фокуса на объекте, которое изображается резким. Глубина резкости обозначается зоной между линиями на шкале глубины резкости под шкалой расстояний. Цифры на шкале обозначают значения F (для EF50 мм f/2,5 Compact macro ⑤).

- Шкала глубины резкости является только индикатором приблизительных значений.

7. Инфракрасный индекс (только для объектива EF50 мм f/2,5 Compact macro)

Инфракрасный индекс корректирует настройку фокусировки, когда используется инфракрасная монохромная пленка. Вручную настройте фокусировку на объекте, затем настройте регулировку расстояния, переместив фокусирующее кольцо на соответствующую метку инфракрасного индекса ⑥ - A, ⑥.

- На некоторых фотокамерах EOS инфракрасная пленка не может использоваться. Обратитесь к инструкции по работе с Вашей фотокамерой EOS.

8. Фильтры

Вы можете прикреплять фильтры на резьбу крепления фильтров в передней части объектива ⑦.

- Может быть присоединен только один фильтр.
- Используйте поляризирующий фильтр производства компании Canon (52 мм).

9. Технические характеристики

	EF50 мм f/2,5	EF100 мм f/2,8
Фокусное расстояние/Диафрагма	50 мм, f/2,5	100 мм, f/2,8
Устройство объектива	8 групп, 9 элементов	9 групп, 10 элементов
Угол зрения	Диагональ-46° Вертикаль-27° Горизонталь-40°	Диагональ-24° Вертикаль-14° Горизонталь-20°
Диапазон фокусного расстояния	От 0,23 до ∞ м	От 0,31 до ∞ м сплошно От 0,31 до 0,57 м с ограничением От 0,57 до ∞ м с ограничением
Максимальное увеличение	0,5x/1x (с укомплектованный конвертером натуральной величины EF)	1x
Диаметр фильтра	52 мм	
Максимальный диаметр и длина	67,6 × 63 мм	75 1 × 105,3 мм
Вес	280 г	650 г

- Длина объектива измеряется от поверхности крепления до переднего края объектива. Добавьте 21,5 мм, чтобы включить колпачок объектива E-52 и противопыльную крышку, а также 23,9 мм для E-52 II.
- Размер и вес, приведенные здесь, даются только для объектива, за исключением особо оговоренных случаев.
- Настройки диафрагмы указаны на фотокамере.
- Все приведенные данные получены в результате замеров, выполненных в соответствии со стандартами компании Canon.
- Технические характеристики и внешний вид изделия могут меняться без предварительного уведомления.
- Футляр и бленда не предусмотрены на нескольких моделях.
- Фильтры продаются отдельно.

