



Руководство по эксплуатации

**Вакуумный упаковщик
VRH 690 advanced**

Браукманн ГмбХ (Braukmann GmbH)

Райффайзенштрассе 9
59757 Арнсберг, Германия

Международная горячая линия сервисной службы:

Тел.: +49 (0) 29 32 / 80 55 4 – 99

Факс: +49 (0) 29 32 / 80 55 4 – 77

eMail: kundenservice@caso-germany.de

Актуальную версию инструкции по эксплуатации Вы найдете на нашей странице в Интернете:

www.caso-germany.de

Документ №1525 **Дата**

Возможны опечатки и ошибки в наборе. По техническим причинам изображения могут отличаться от оригинального товара.

© 2019 Braukmann GmbH

1	Руководство по эксплуатации
2	Общие сведения
2.1	Информация о данном руководстве.....
2.2	Предупредительные указания
2.3	Ограничение ответственности.....
2.4	Защита авторского права.....
3	Безопасность
3.1	Использование по назначению.....
3.2	Общие требования техники безопасности.....
3.3	Источники опасности.....
3.3.1	Опасность ожога.....
3.3.2	Опасность пожара
3.3.3	Опасность, связанная с электрическим током
4	Правила безопасности при хранении продуктов питания
5	Первое использование.....
5.1	Правила техники безопасности
5.2	Объем поставки и проверка после транспортировки
5.3	Область применения
5.4	Распаковка.....
5.5	Утилизация упаковки
5.6	Установка
5.6.1	Требования к месту установки
5.7	Подключение к электросети.....
6	Устройство и работа
6.1	Общее описание
6.2	Элементы управления.....
6.3	Заводская табличка
7	Обслуживание и эксплуатация
7.1	Первое использование.....
7.2	Пакеты и рулоны
7.3	Вакуумное упаковывание в пакете, сделанном из рулона.....
7.4	Вакуумное упаковывание в пакете
7.5	Использование функции "Ручное вакуумирование"
7.6	Вакуумное упаковывание в контейнере.....
7.7	Маринование в вакуумном контейнере
7.8	Хранение вакуумного упаковщика:

8	Очистка и уход
8.1	Очистка.....
9	Устранение неисправностей.....
9.1	Правила техники безопасности
9.2	Причины неисправностей и их устранение
10	Утилизация отслужившего прибора.....
11	Гарантия.....
12	Технические характеристики.....

1 Руководство по эксплуатации

2 Общие сведения

Прочтите содержащуюся здесь информацию, чтобы быстро ознакомиться со своим прибором и в полной мере использовать все его функции. Надлежащее обращение и уход положительно влияют на срок службы устройства.

Желаем приятного пользования.

2.1 Информация о данном руководстве

Это руководство по эксплуатации является составной частью вакуумного упаковщика (называемого далее "прибор") и дает важные указания по первому использованию, безопасности, использованию прибора по назначению и уходу за ним. Руководство по эксплуатации должно всегда находиться вблизи прибора. Его необходимо прочесть всем лицам, осуществляющим:

- ввод прибора в эксплуатацию,
- использование,
- устранение неисправностей и/или
- очистку прибора.

Сохраните данное Руководство по эксплуатации, при передаче прибора другому лицу передайте вместе с ним Руководство по эксплуатации.

2.2 Предупредительные указания

В данном руководстве по эксплуатации используются следующие типы предупреждений:

▲GEFAHR

Опасность

Предупреждение, соответствующее этой степени опасности, обозначает угрозу опасной ситуации. Если опасная ситуация не будет предотвращена, это может привести к смерти или тяжелым травмам.

► Во избежание опасности смерти или тяжелых травм людей необходимо следовать инструкциям в данном предупредительном указании.

▲WARNUNG

Предостережение

Предупредительное указание этой степени опасности обозначает возможность опасной ситуации. Если опасная ситуация не будет предотвращена, это может привести к тяжелым травмам.

► Во избежание опасности травмирования людей необходимо следовать инструкциям в данном предупредительном указании.

▲VORSICHT

Внимание

Предупредительное указание этой степени опасности обозначает возможность опасной ситуации. Если не предотвратить опасную ситуацию, это может привести к травмам легкой или средней степени тяжести.

► Во избежание опасности травмирования людей необходимо следовать инструкциям в данном предупредительном указании.

HINWEIS

Примечание

Примечание обозначает дополнительную информацию, облегчающую обращение с прибором.

2.3 Ограничение ответственности

Все содержащиеся в данном Руководстве по эксплуатации технические сведения, данные и указания по установке, использованию и уходу за прибором актуальны на момент печати и учитывают весь наш опыт и знания. Сведения, рисунки и описания, содержащиеся в данном Руководстве по эксплуатации, не могут являться основанием для каких-либо претензий. Производитель не несет ответственности за ущерб, возникший вследствие:

- несоблюдения указаний, содержащихся в Руководстве по эксплуатации,
- использования прибора не по назначению,
- неправильного ремонта,
- технических изменений, модификаций прибора,
- использования неразрешенных запчастей.

Модификации прибора не рекомендуются и не покрываются гарантией. Перевод осуществляется самым добросовестным образом. Однако мы не несем ответственности за ошибки в переводе, даже если перевод был выполнен нами или по нашему заказу. Наши обязательства ограничиваются только исходным немецким текстом.

2.4 Защита авторского права

Данная документация защищена авторским правом.

Braukmann GmbH сохраняет за собой все права, в том числе право на фотомеханическое воспроизведение, копирование и распространение посредством особых способов (например, обработка данных, носители данных, сети передачи данных), в том числе частичное.

3 Безопасность

В этой главе Вы получите важные указания по безопасности при обращении с прибором. Этот прибор соответствует установленным нормам безопасности. Однако ненадлежащая эксплуатация прибора может привести к травмированию людей и причинению материального ущерба.

3.1 Использование по назначению

Данный прибор предназначен только для бытового использования внутри помещения для вакуумирования и запаивания пакетов и контейнеров для вакуумного упаковывания.

Любое иное использование или использование за рамками указанного считается ненадлежащим.

▲WARNING Предостережение

Опасность из-за ненадлежащего использования!

При использовании не по назначению и/или использовании, отличном от указанного в Руководстве по использованию, прибор может являться источником опасностей.

- ▶ Используйте прибор только по назначению.
- ▶ Соблюдайте принципы и методы, описанные в данном Руководстве по эксплуатации.

Исключаются претензии всякого рода, связанные с ущербом вследствие использования не по назначению.

Все риски несет исключительно пользователь.

3.2 Общие требования техники безопасности

HINWEIS

Примечание

В целях обеспечения безопасного обращения с прибором следуйте нижеприведенным общим требованиям техники безопасности:

- ▶ Перед использованием проверяйте прибор на предмет видимых внешних повреждений. Не используйте поврежденный прибор.
- ▶ Во избежание опасности в случае повреждения соединительного провода или штекера прибора его замена должна осуществляться производителем или его уполномоченным представителем по техническому обслуживанию.
- ▶ Прибор может использоваться детьми 8 лет и старше при условии, что они находятся под присмотром или проинструктированы о безопасном использовании прибора и понимают связанные с этим опасности.
- ▶ Очистка и техническое обслуживание, осуществляемое пользователем, могут осуществляться детьми, только если они старше 8 лет и находятся под наблюдением.
- ▶ Детям запрещается играть с прибором.
- ▶ Прибор и его соединительный провод нужно держать вне досягаемости детей младше 8 лет.
- ▶ Прибор может использоваться людьми с ограниченными физическими, сенсорными или умственными способностями или с недостаточным опытом или знаниями, при условии, что они находятся под наблюдением или проинструктированы о безопасном использовании прибора и понимают связанные с этим опасности.
- ▶ Ремонт прибора может выполняться только сервисной службой, авторизованной производителем, в противном случае претензии по гарантии в отношении последующих повреждений не принимаются. Ремонт, выполненный неквалифицированными лицами, может привести к серьезным опасностям для пользователя.

HINWEIS**Примечание**

- ▶ Неисправные детали можно заменять только оригинальными запчастями. Выполнение требований техники безопасности гарантировано только при использовании оригинальных запчастей.
- ▶ Во время работы не оставляйте прибор без присмотра.
- ▶ Не тяните и не переносите прибор, взявшись за соединительный провод.
- ▶ Не погружайте прибор в воду и другие жидкости и не мойте его в посудомоечной машине.
- ▶ При хранении не закрывайте крышку плотно, не блокируйте ее, чтобы уплотняющие прокладки не деформировались и не влияли негативно на качество работы прибора.

3.3 Источники опасности

3.3.1 Опасность ожога

▲WARNING**Предостережение**

Сварная планка прибора очень сильно нагревается.

Соблюдайте следующие правила безопасности, чтобы не обжечь себя и других:

- ▶ В целях предотвращения возможных ожогов ни в коем случае не прикасайтесь к сварной планке непосредственно после операции запаивания.

3.3.2 Опасность пожара

▲WARNING**Предостережение**

При ненадлежащем применении прибора существует опасность возгорания.

Соблюдайте следующие указания по технике безопасности, чтобы избежать опасности возгорания:

- ▶ Не устанавливайте прибор вблизи горючих материалов.



WARNUNG

Предостережение

- ▶ Держите прибор вдали от возможных источников тепла (газ, ток, горелка, отапливаемая печь).

3.3.3 Опасность, связанная с электрическим током



GEFAHR

Опасность

Опасность для жизни из-за поражения электрическим током!

Контакт с проводами или деталями прибора, находящимися под напряжением, опасен для жизни!

Чтобы избежать угроз, связанных с электрическим током, соблюдайте следующие правила безопасности:

- ▶ Прибор нельзя использовать, если его соединительный провод или штекер повреждены, если прибор работает со сбоями, упал или получил повреждения. Во избежание опасности в случае повреждения соединительного провода или штекера прибора его замена должна осуществляться производителем или его уполномоченным представителем по техническому обслуживанию.
- ▶ Ни в коем случае не вскрывайте корпус прибора. При контакте с соединительными элементами, находящимися под напряжением, а также при изменении электрической и механической конструкции существует опасность удара током. Кроме того, это может привести к сбоям в работе прибора.
- ▶ Никогда не трогайте прибор и штепсельную вилку мокрыми руками.
- ▶ Не помещайте никакие предметы в отверстия прибора. При прикосновении к находящимся под напряжением соединительным элементам существует опасность удара током.

4 Правила безопасности при хранении продуктов питания

При упаковывании в вакуумную упаковку и запаивании следуйте, пожалуйста, определенным процедурам; это позволит Вам гарантировать качество и безопасность Ваших продуктов.

HINWEIS

Примечание

В целях обеспечения безопасного обращения с прибором следуйте нижеприведенным общим требованиям техники безопасности:

- ▶ Если скоропортящиеся продукты были разогреты или разморожены или хранились в неохлажденном виде, их следует немедленно использовать.
- ▶ Перед упаковыванием продуктов питания в вакуумную упаковку важно вымыть руки и вымыть все инструменты и поверхности.
- ▶ Охлаждайте или замораживайте скоропортящиеся продукты сразу после их упаковывания в вакуумную упаковку. Не храните их при комнатной температуре.
- ▶ Храните продукты с высоким содержанием жира по возможности в прохладном и темном месте, чтобы не допустить появления неприятного запаха и горького вкуса.
- ▶ Очищайте от кожуры такие фрукты и овощи как, например, яблоки, бананы, картофель и корнеплоды; только таким образом возможно продлить срок действия вакуумной упаковки.
- ▶ Чтобы избежать образования газов, перед вакуумизацией бланшируйте такие виды овощей, как капуста и брокколи.

5 Первое использование

В этой главе содержатся важные указания по первому использованию прибора. Следуйте этим указаниям, чтобы избежать опасностей и повреждений.

5.1 Правила техники безопасности

▲WARNING

Предостережение

- ▶ Упаковочные материалы не предназначены для игры. Существует опасность удушья.

5.2 Объем поставки и проверка после транспортировки

В стандартный объем поставки прибора входят следующие компоненты:

- VRH 690 advanced
- 1 рулон пленки для профессионального упаковывания 20 x 300 см
- 1 рулон пленки для профессионального упаковывания 28 x 300 см
- Руководство по эксплуатации
- Шланг для вакуумирования
- Съёмный поддон для вакуумной камеры

HINWEIS

Примечание

- ▶ Проверьте поставку на предмет комплектности и наличия видимых повреждений.
- ▶ Сразу сообщите экспедитору, страховой компании и поставщику о неполной поставке или повреждениях вследствие неудовлетворительной упаковки или транспортировки.

5.3 Область применения

Упакованные с помощью данного прибора в вакуумную упаковку продукты остаются свежими в восемь раз дольше: Сохраните вкус и свежесть продуктов и снизьте свои затраты благодаря меньшему количеству испорченных продуктов.

- Упаковывайте такие продукты, как, например, мясо, рыба, птица, морепродукты и овощи для заморозки или для хранения в холодильнике.
- Упаковывайте такие сухие продукты питания, как, например, бобы, орехи, мюсли и т.д., чтобы их срок хранения стал намного дольше.
- Используйте свой вакуумный упаковщик для непищевых целей: инвентарь для кемпинга, такой как, например, спички, аптечка и одежда, остается чистым и сухим, серебро и антиквариат не покрываются налетом.

5.4 Распаковка

Для распаковки прибора извлеките его из коробки и удалите упаковочный материал.

5.5 Утилизация упаковки



Упаковка защищает прибор от повреждений при транспортировке. Упаковочные материалы выбираются с учетом экологичности и техники утилизации и поэтому пригодны для переработки. Возврат упаковки в оборот материалов экономит сырье и сокращает отходы. Сдавайте ненужные упаковочные материалы в приемные пункты системы утилизации "Зеленая точка".

HINWEIS

Примечание

- ▶ Если возможно, сохраняйте оригинальную упаковку в течение гарантийного периода прибора, чтобы в гарантийном случае снова можно было упаковать прибор надлежащим образом.

5.6 Установка

5.6.1 Требования к месту установки

Для надежной и безупречной работы прибора место установки должно отвечать следующим требованиям:

- Устанавливайте прибор на прочное, ровное, горизонтальное и жаропрочное основание с достаточной несущей способностью и поверхностью для прибора и для самого тяжелого и большого предполагаемого продукта для упаковывания в вакуумную упаковку.
- Не перемещайте вакуумный упаковщик во время его работы.
- Выбирайте место установки таким образом, чтобы дети не могли достать до горячей сварной планки прибора.
- Не устанавливайте прибор в горячей, мокрой или очень влажной среде или вблизи горючего материала.
- Чтобы обеспечить достаточную циркуляцию воздуха, оставьте с каждой стороны от прибора по 10 см свободного места.

-
- Розетка должна быть легкодоступна, чтобы при необходимости кабель электропитания можно было легко вытащить из розетки.
 - Установка прибора в нестационарных местах установки (например, на кораблях) может проводиться только специализированными предприятиями/специалистами, если эти места удовлетворяют условиям безопасного использования этого прибора.

5.7 Подключение к электросети

Для обеспечения безопасной и бесперебойной работы прибора при подключении к сети необходимо соблюдать нижеперечисленные указания:

- Перед подключением прибора к сети сравните технические параметры подключения (напряжение и частоту) на заводской табличке прибора с техническими параметрами Вашей сети. Во избежание повреждения прибора эти параметры должны совпадать. В случае наличия сомнений проконсультируйтесь с электриком.
- Запрещается использовать многоконтактные штекеры или сетевые разветвители из-за связанной с ними опасностью возгорания.
- Убедитесь, что электрический кабель не поврежден и не проложен над или под прибором или над горячими поверхностями и/или поверхностями с острыми кромками.
- Розетка должна быть защищена защитным автоматом 16А.
- Электрическая безопасность прибора гарантирована лишь в том случае, если он подключен к системе защитного заземления, установленной по всем правилам. В случае сомнений поручите электрику проверить внутреннюю электропроводку. Производитель не несет ответственности за ущерб, нанесенный вследствие отсутствия или прерывания провода заземления.

6 Устройство и работа

В этой главе содержатся важные указания по устройству и работе прибора.

6.1 Общее описание

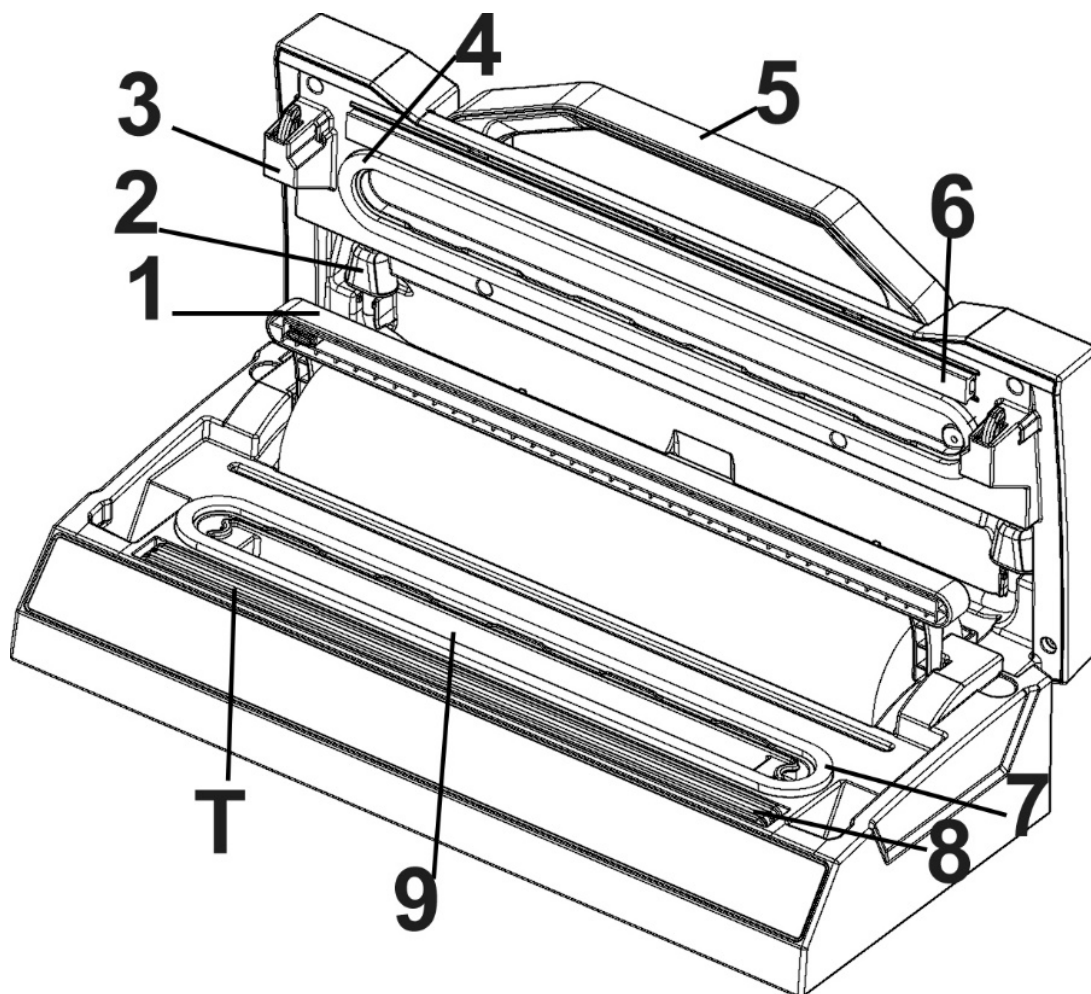

1 Нож

2 Шланг для вакуумирования контейнеров

3 Крючок для фиксации

4 Верхний уплотнитель + 7 Нижний уплотнитель

5 Ручка

6 Резиновая прокладка (прижимает пакет к сварной планке)

8 Сварная планка и тефлоновая лента: включает в себя нагревательный провод с тефлоновым покрытием; он позволяет запечатывать пакет без прилипания.

9 Вакуумная камера с отсоединяемым поддоном для жидкости

▲WARNING

Предостережение

Сварная планка прибора очень сильно нагревается.

Соблюдайте следующие правила безопасности, чтобы не обжечь себя и других:

- ▶ В целях предотвращения возможных ожогов ни в коем случае не прикасайтесь к сварной планке непосредственно после операции запаивания.

HINWEIS

Примечание

- ▶ Не снимайте тефлоновую ленту (Т)!

6.2 Элементы управления

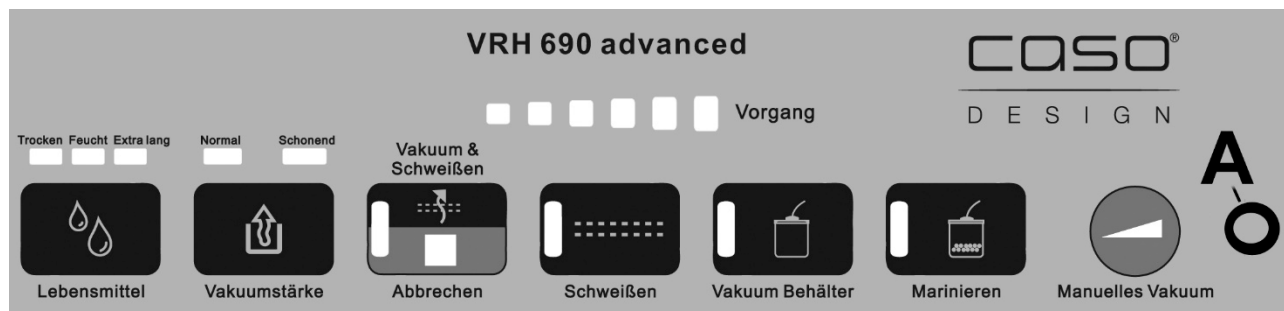

Vorgang ("Процесс"): СИД выполнения показывает выполнение соответствующего процесса

Кнопки (выбранная функция отображается с помощью соответствующей контрольной лампы)

Кнопка Lebensmittel ("Продукты") (Trocken ("сухие") & Feucht ("влажные") & Extra lang ("экстрадолгое"))

Три разные настройки для выбора времени запаивания.

Trocken ("сухие") – для сухих продуктов или предметов, предназначенных для вакуумного упаковывания, или продуктов или предметов, предназначенных для вакуумного упаковывания, не содержащих жидкости, с коротким временем запаивания.

Feucht ("влажные") – для влажных продуктов или предметов, предназначенных для вакуумного упаковывания, или продуктов или предметов, предназначенных для вакуумного упаковывания, содержащих жидкость, со стандартным временем запаивания.

Extra lang ("экстрадолгое") - для влажных продуктов или предметов, предназначенных для вакуумного упаковывания, или для продуктов или предметов, предназначенных для вакуумного упаковывания, содержащих большое количество жидкости, с экстрадолгим временем запаивания.

Кнопка регулировки силы вакуумирования: (Normal ("стандартная") & Schonend ("щадящая"))

Две разные настройки для выбора интенсивности вакуумирования.

Normal ("стандартная") - для стандартных продуктов или предметов, предназначенных для вакуумного упаковывания.

Schonend ("щадящая") – для мягких или чувствительных продуктов или предметов, предназначенных для вакуумного упаковывания. Если Вам необходима небольшая сила вакуумирования, выбирайте **Schonend ("щадящая")**.

Кнопка Vakuum & Schweißen / Abbrechen ("Вакуумирование и запаивание"/ "Отмена")

Для автоматического вакуумирования и запаивания пакета.

Нажмите кнопку еще раз для отмены действия.

Кнопка Schweißen ("Запаивание")

Для запаивания пакета без дополнительного процесса вакуумирования.

Кнопка Vakuum Behälter ("Вакуумирование контейнера")

Для автоматического вакуумирования контейнеров

Кнопка Marinieren ("Маринование"): Для маринования в контейнере

Кнопка Manuelles Vakuum ("Ручное вакуумирование"): Пока Вы удерживаете эту кнопку, воздух откачивается из пакета. При отпускании кнопки этот процесс прекращается. Затем нужно с помощью кнопки **Schweißen ("Запаивание")** заварить пакет. Применимо также для контейнеров.

A Разъем для шланга для вакуумирования контейнеров

6.3 Заводская табличка

Заводская табличка с информацией о подключении и техническими характеристиками находится на нижней стороне прибора.

7 Обслуживание и эксплуатация

В этой главе содержатся важные указания по обслуживанию прибора. Следуйте этим указаниям, чтобы избежать опасностей и повреждений.

7.1 Первое использование

Перед каждым использованием и после каждого процесса запаивания следует тщательно очищать как сам прибор, так и все принадлежности, контактирующие с продуктами питания, следуйте, пожалуйста, указаниям в главе "Очистка и уход".

7.2 Пакеты и рулоны

Используйте только пакеты и рулоны, специально предназначенные для вакуумирования. Материал этой специальной предназначенной для вакуумирования пленки отличается от обычной пищевой пленки.

Все поставляемые CASO рулоны пленки и пакеты подходят для приготовления в пакете (по технологии Sous Vide).

При применении пленки других производителей убедитесь, действительно ли она подходит также для использования в микроволновой печи и для приготовления в пакете (по технологии Sous Vide).

Пожалуйста, учтите, что вакуумные упаковщики со сварной платиной, подобные данному прибору, в принципе могут использоваться только со структурированными пленочными пакетами. В этих целях CASO предлагает Вам широкий выбор различных рулонов и пакетов.

7.3 Вакуумное упаковывание в пакете, сделанном из рулона

Установите прибор в сухом месте.

1. Удостоверьтесь, что нож находится на конце направляющей ножа. Поднимите нож вверх.

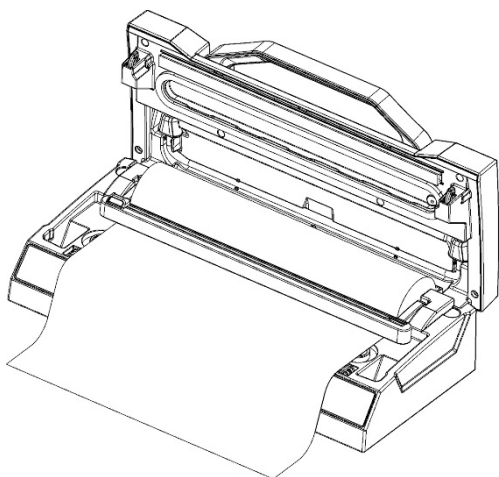

2. Размотайте рулон на желаемую длину. Опустите нож вниз и отрежьте им кусок пленки необходимой длины от рулона.

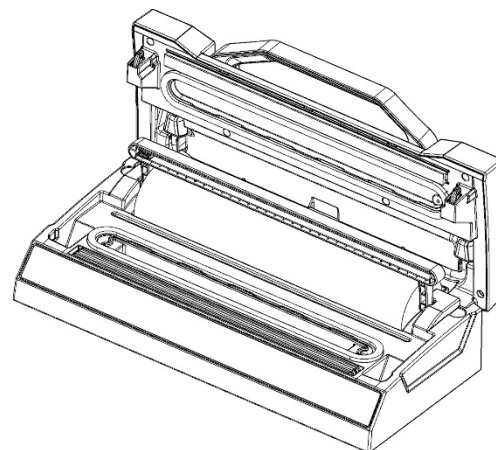

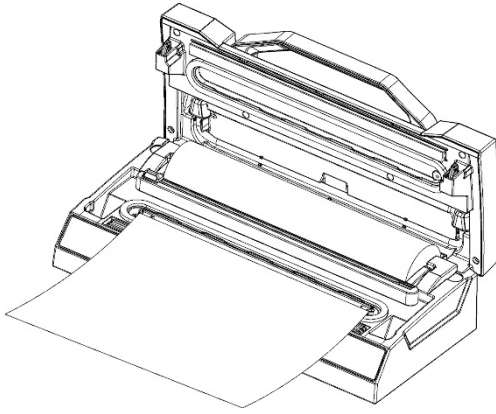

3. Разместите один конец пакета над сварной планкой. Закройте крышку и опустите ручку.
4. Установите нужное время запаивания.
5. Нажмите кнопку **Schweißen ("Запаивание")**.
6. Соответствующий СИД загорится и погаснет по окончании процесса.
7. Затем откиньте ручку, чтобы открыть крышку и достать пакет. Теперь его можно использовать для вакуумирования.

HINWEIS

Примечание

- ▶ Убедитесь, что длина используемого пакета не менее чем на 8 см больше длины консервируемого продукта и учтите еще 2 см, если пакет после вскрытия еще раз будет запечатываться.

7.4 Вакуумное упаковывание в пакете

Установите прибор в соответствии с пунктом 7.3.

1. Положите продукты в пакет.

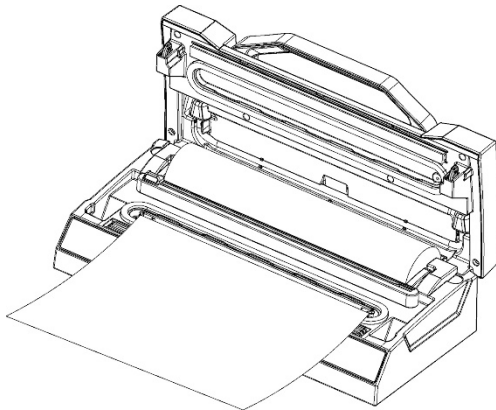

2. Разместите открытый конец пакета в вакуумной камере. Закройте крышку и опустите ручку.

3. Установите необходимое время запаивания и силу вакуумирования.

4. Нажмите кнопку **Vakuum & Schweißen / Abbrechen ("Вакуумирование и запаивание / Отмена")**, пакет будет автоматически вакуумирован и запаян. Соответствующий СИД загорится и погаснет по окончании процесса.

Если вы захотите прервать процесс, повторно нажмите кнопку **Vakuum & Schweißen / Abbrechen ("Вакуумирование и запаивание / Отмена")**. Затем откиньте ручку, чтобы открыть крышку.

HINWEIS

Примечание

- ▶ Мы не рекомендуем герметично запаивать более одного пакета в минуту, чтобы прибор мог достаточно остыть в промежутках. Однако можно запаять несколько пакетов друг за другом.
- ▶ Не кладите в пакет слишком много продуктов; оставляйте достаточно места, чтобы открытая сторона пакета легко размещалась в вакуумном упаковщике.
- ▶ Очистите и разгладьте открытый конец пакета, прежде чем его запаивать. Удалите остатки продуктов, влагу и складки для достижения оптимальных результатов запаивания.

- ▶ Перед процессом вакуумирования удалите воздух из пакета для оптимизации процесса вакуумирования.
- ▶ Если продукты имеют острые концы, такие как, например, кости, обмотайте их в бумажное полотенце; таким образом вы предотвратите повреждение пакета.
- ▶ Чтобы вакуумировать жидкие продукты, замораживайте их сначала в подходящей емкости, а затем помещайте в пакет.
- ▶ Так как при заморозке продукты могут немного расшириться, выбирайте пакет размером примерно на 5 см больше.
- ▶ Положите мясо или рыбу на бумажное полотенце и вакуумируйте все вместе. Преимуществом бумажного полотенца является его способность впитывать влагу из продуктов питания.
- ▶ Мягкие продукты, легко прилипающие друг к другу, разделяйте бумагой для запекания или пергаментной бумагой, а затем вакуумируйте. Это поможет впоследствии их легко достать.

7.5 Использование функции "Ручное вакуумирование"

Так как для некоторых продуктов питания давление вакуумирования является слишком высоким и они могут оказаться в пакете раздавленными, с помощью функции "ручное вакуумирование" можно регулировать длительность и, тем самым, интенсивность процесса вакуумирования. Это позволит Вам изменять интенсивность вакуумирования в зависимости от консистенции вакуумируемого продукта, а также вакуумировать без раздавливания мягкие продукты (например, ягоды).

Система регулирования времени и давления предотвращает раздавливание чувствительных продуктов питания. При упаковывании некоторых сочных продуктов эту функцию можно также использовать для предотвращения всасывания и вытекания жидкости.

1. Положите продукты, которые Вы хотите сохранить, в пакет.
2. Убедитесь, что открытый конец пакета находится внутри вакуумной камеры. Это гарантирует отсутствие утечек.
3. Закройте крышку и опустите ручку.
4. Нажмите кнопку **Manuelles Vakuum ("Ручное вакуумирование")**. Пока вы удерживаете кнопку, воздух откачивается. Процесс прекратится, только когда вы отпустите кнопку. Это позволяет точно управлять вакуумированием и предотвращать всасывание жидкости. Пожалуйста, удерживайте кнопку нажатой, пока не будет достигнута нужная вам степень вакуумирования.
5. Затем нажмите кнопку **Schweißen ("Запаивание")**, чтобы запечатать пакет.

7.6 Вакуумное упаковывание в контейнере

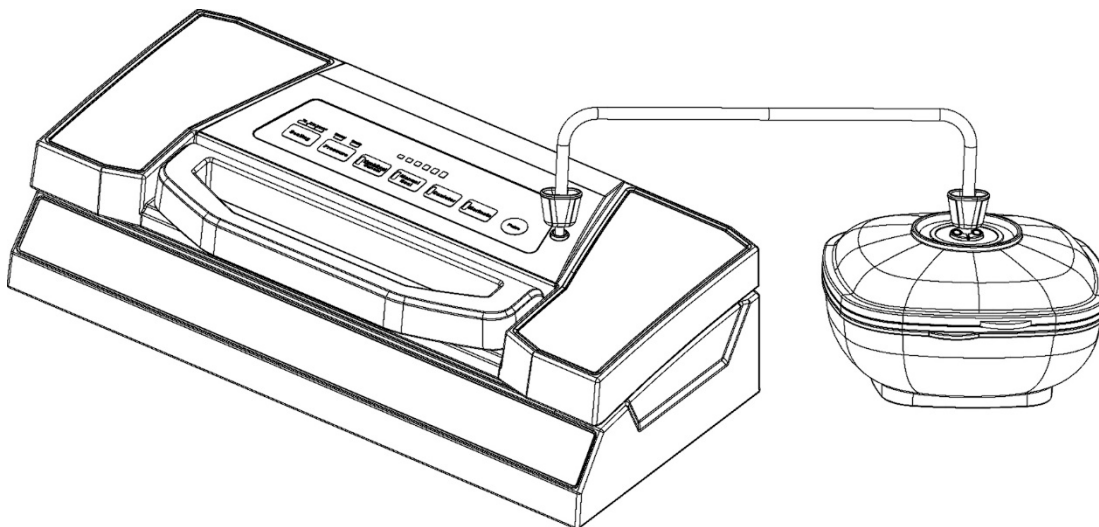

1. Протрите крышку вакуумного контейнера и сам контейнер, чтобы они были сухими и чистыми.
 2. Поместите продукты для вакуумирования в контейнер. Не закладывайте слишком большое количество продукта.
 3. Закрепите один конец шланга для вакуумирования на разъеме на приборе, а второй конец на разъеме крышки контейнера или с адаптером на крышке контейнера.
 4. Нажмите кнопку **Vakuum Behälter** ("Вакуумирование контейнера").
 5. Для предотвращения попадания воздуха мы рекомендуем в начале процесса вакуумирования надавить на крышку контейнера. Процесс вакуумирования заканчивается автоматически.
- Также Вы можете самостоятельно регулировать силу процесса вакуумирования и закончить процесс на желаемом этапе кнопкой **Manuelles Vakuum** ("Ручное вакуумирование").
6. Сначала отсоедините шланг для вакуумирования от крышки контейнера, а только затем от разъема на приборе.
- Вы можете отменить процесс в любой момент, нажав на кнопку **Vakuum & Schweißen / Abbrechen** ("Вакуумирование и запаивание / Отмена").

7.7 Маринование в вакуумном контейнере

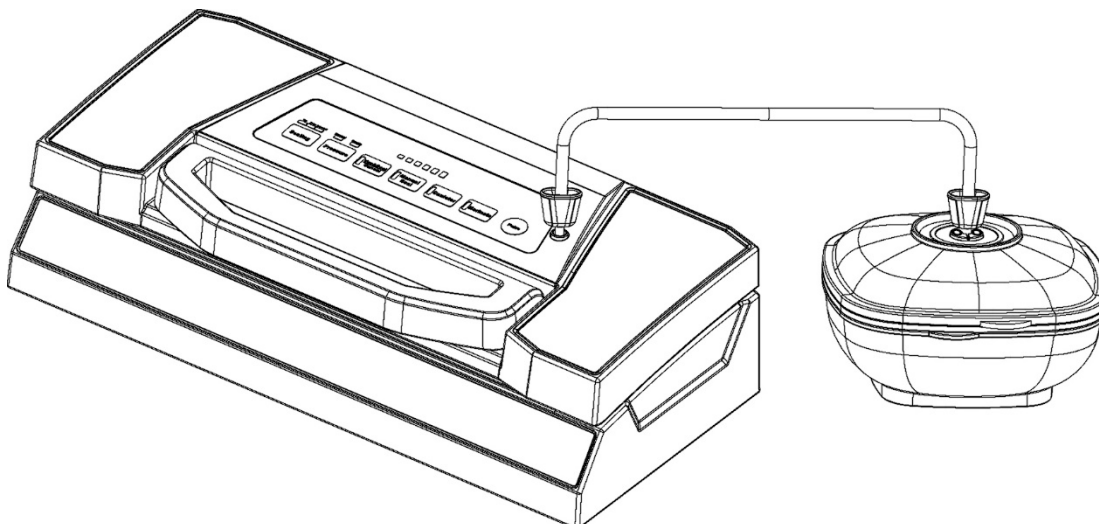

1. Протрите крышку вакуумного контейнера и сам контейнер, чтобы они были сухими и чистыми.
 2. Поместите продукты для вакуумирования в контейнер. Не закладывайте слишком большое количество продукта. Закройте крышку.
 3. Закрепите один конец шланга для вакуумирования на разъеме на приборе, а второй конец на разъеме крышки контейнера или с адаптером на крышке контейнера.
 4. Закройте крышку и опустите переднюю ручку.
 5. Нажмите „Marinieren“ („Маринование“). Воздух откачивается, а после процесса вакуумирования автоматически впускается обратно. Процесс включает в себя 5 рабочих циклов.
 6. После завершения процесса маринования СИД выполнения процесса погаснет. Отсоедините шланг для вакуумирования от разъемов на крышке контейнера и на приборе.
- Вы можете отменить процесс в любой момент, нажав на кнопку **Vakuum & Schweißen / Abbrechen** („Вакуумирование и запаивание / Отмена“).

7.8 Хранение вакуумного упаковщика:

Храните прибор на ровном и устойчивом месте, в месте, недоступном для детей.

HINWEIS

Примечание

- ▶ Если в течение продолжительного времени вы не будете пользоваться прибором, мы рекомендуем вынимать вилку из розетки.
- ▶ При хранении рекомендуется закрывать крышку не до конца, т.е. не запирать ее, чтобы уплотнения не деформировались.
- ▶ Уложите сетевой кабель в специальную выемку для кабеля на задней стороне прибора. Не наматывайте кабель вокруг прибора.

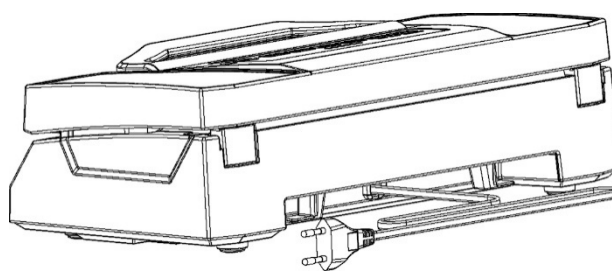

8 Очистка и уход

В данной главе приведены важные указания по очистке прибора и уходу за ним. Правила техники безопасности

▲VORSICHT Внимание

Прежде чем приступить к очистке прибора, примите к сведению нижеприведенные указания по безопасности:

- ▶ Перед очисткой прибора вытащите вилку из розетки.
- ▶ Прибор необходимо регулярно очищать и удалять из него остатки материалов, чтобы сохранить его функциональность и безопасность использования. Перед очисткой вытащите вилку из розетки.
- ▶ Сварная планка после процесса вакуумирования может быть горячей. Существует опасность ожога! Подождите, пока прибор остынет.
- ▶ По возможности очищайте прибор после каждого использования.
- ▶ Если в прибор попадет влага, электронные элементы могут быть повреждены. Следите за тем, чтобы жидкость не попадала внутрь прибора через вакуумный насос.
- ▶ Не погружайте прибор в воду и другие жидкости и не мойте его в посудомоечной машине.
- ▶ Не используйте агрессивные или абразивные чистящие средства и растворители.
- ▶ Не пытайтесь удалить стойкие загрязнения с помощью твердых предметов.
- ▶ Тщательно высушите прибор, прежде чем его снова использовать.

8.1 Очистка

◆ Наружная сторона прибора

Снаружи протрите прибор влажной тряпкой или с использованием мягкого, не абразивного мыльного раствора.

◆ Внутренняя сторона прибора

Внутреннюю сторону прибора очистите бумажным полотенцем для удаления остатков пищи и жидкостей.

Извлеките поддон из вакуумной камеры и ополосните его в теплой воде с небольшим количеством моющего средства, тщательно протрите его и вставьте на место.

◆ Пакеты для вакуумирования

Пакеты для вакуумирования можно использовать повторно. Вымойте пакет в теплой мыльной воде и тщательно высушите, прежде чем снова использовать.

▲VORSICHT Внимание

- ▶ Пакеты, которые использовались для хранения сырого мяса, рыбы или жирных продуктов питания, повторно использовать нельзя.

◆ Резиновый уплотнитель (прижимающий пакет к сварной планке)

Выньте резиновый уплотнитель и промойте его в теплом мыльном растворе.

HINWEIS**Примечание**

- ▶ Прежде чем снова вставить резиновый уплотнитель, нужно его тщательно высушить.
- ▶ Следите за правильной установкой уплотнителя, чтобы обеспечить правильную работу прибора.

9 Устранение неисправностей

В этой главе содержатся важные указания по поиску и устранению неисправностей. Следуйте этим указаниям, чтобы избежать опасностей и повреждений.

9.1 Правила техники безопасности**▲VORSICHT****Внимание**

- ▶ Ремонт электроприборов разрешено осуществлять только квалифицированным специалистам, прошедшим обучение у производителя.
- ▶ Ненадлежащий ремонт может привести к значительным опасностям для пользователя и к повреждениям прибора.

9.2 Причины неисправностей и их устранение

Нижеприведенная таблица поможет при выявлении и устранении мелких неисправностей.

Ошибка	Возможная причина	Устранение
Вакуумный упаковщик не работает	Вилка не вставлена в розетку	Вставьте вилку в розетку
	Неисправность питающего кабеля или вилки	Обратитесь в сервисную службу.
	Розетка неисправна	Выберите другую розетку
Отрезанный кусок рулона неправильно запаивается	Кусок рулона расположен неправильно	Следуйте пошаговым указаниям в главе "Вакуумное упаковывание в пакете из рулона"
В пакете не создается полный вакуум	Открытый конец пакета не полностью находится в вакуумной камере	Разместите пакет правильно
	Пакет поврежден	Выберите другой пакет
	На сварных и/или обычных уплотнителях имеются загрязнения	Очистите уплотнители и после просушивания правильно вставьте их на место.
Пакет запаивается неправильно	Сварная планка перегрелась и пакет	Откройте крышку прибора и дайте ему остыть в течение нескольких минут

	плавится	
После запаивания пакет не держит вакуум	Пакет поврежден	Выберите другой пакет, при необходимости обмотайте острые края содержимого бумажными полотенцами
	Имеются утечки из-за наличия складок, крошек, жира и жидкостей на поверхности вдоль сварного шва.	Снова откройте пакет, очистите верхнюю внутреннюю часть пакета и удалите со сварной планки возможно имеющиеся там инородные тела, прежде чем снова запаять пакет.

HINWEIS

Примечание

- ▶ Если с помощью описанных выше шагов решить проблему не удалось, обратитесь, пожалуйста, в сервисную службу.

10 Утилизация отслужившего прибора

Отслужившие электрические и электронные приборы содержат еще много ценных материалов. Но они содержат также и вредные вещества, которые были необходимы для их работы и безопасности. В бытовых отходах или при неправильном обращении они могут быть опасны для здоровья людей и окружающей среды. Поэтому ни в коем случае не выбрасывайте отслуживший прибор в бытовые отходы.



HINWEIS

Примечание

- ▶ Для утилизации отслуживших электрических и электронных приборов воспользуйтесь сборными пунктами, организованными в месте Вашего проживания. При необходимости соответствующую информацию можно получить в городской администрации, службе вывоза мусора или у продавца.
- ▶ Позаботьтесь о безопасном хранении Вашего отслужившего прибора в недоступном для детей месте до его вывоза.

11 Гарантия

Мы предоставляем на данный продукт гарантию в течение 24 месяцев с даты продажи. Гарантия распространяется на недостатки, вызванные производственными дефектами и дефектами материала.

Гарантия не покрывает повреждения, вызванные ненадлежащим обращением или использованием, а также дефекты, которые незначительно влияют на работоспособность или стоимость прибора.

Кроме того, гарантийные требования не распространяются на быстроизнашивающиеся детали, повреждения при транспортировке, возникшие не по нашей вине, а также повреждения, которые появились вследствие ремонтных работ, выполненных не нами.

Прибор предназначен для частного использования (для использования в домашних условиях) и имеет соответствующую конструкцию и мощностные характеристики.

Любое возможное его использование в коммерческих целях покрывается гарантией только в той мере, в какой его нагрузку можно сравнить с нагрузкой при использовании частным образом. Он не предназначен для иного коммерческого использования.

12 Технические характеристики

Прибор	Вакуумный упаковщик
Наименование	VRH 690 advanced
№ артикула	1527
Параметры подключения	220 В - 240 В, 50 Гц
Мощность	130 Вт
Габаритные размеры (Ш/В/Г)	40 x 12 x 19,5 см
Вес	2036 г